

SAUPOUDREURS LINEAIRES



Les mots clé pour caractériser le fonctionnement d'un saupoudreur sont uniformité et régularité. Les saupoudreurs **MCPI *Fine dosing***[®] sont conçus pour distribuer des produits secs de manière uniforme sur toute la largeur de l'application, sans produire de perturbations. Egalement, les saupoudreurs doivent être simple à utiliser, facile à nettoyer et capable de fonctionner avec de nombreux ingrédients.

Nos nouvelles solutions innovantes, combinées à la précision des techniques modernes de fabrication, permettent d'atteindre des niveaux de performance inégalés.

Les saupoudreurs ***Fine dosing*** permettent de maîtriser les problématiques de saupoudrage sur de grandes largeurs, avec des profils de débit très réguliers.

Ils se caractérisent par une grande flexibilité :

- en termes de débit (variation possible dans un ratio de 1 à 100)
- de capacité à fonctionner avec de nombreux types d'ingrédients (du pulvérulent fin au granulé) en conservant l'homogénéité de mélange du produit.

En option les saupoudreurs ***Fine dosing*** peuvent fonctionner en régulation de débit massique.

***Fine dosing* Saupoudreur linéaire 0409**

MCPI - SAS

Rue des Cols Verts - BP 1013 - 74966 MEYTHET Cedex – France

Tel : (33) 04.50.33.90.20 - Fax : (33) 04.50.10.12.96

www.finedosing.fr e-mail : mcpimail@mcpi.fr



Caractéristiques :

Caractéristiques :

| | |
|--------------------------------|--|
| Réglage de débit | Par variateur et par réglage de la section de sortie. Fonction correction du profil de dosage |
| Largeur | Jusqu'à 2000 mm |
| Gamme de débit | Variable dans un ratio de 1 à 100 |
| Respect de l'ingrédient | Pas de discrimination granulométrique |
| Mode fonctionnement | Continu ou discontinu |

Principe technique :

La trémie d'extraction est animée par un champs d'accélération linéaires de haute énergie et de faible amplitude, qui est inversé plusieurs fois par seconde.

Suivant la direction (sens aller et retour), l'intensité des accélérations est différente (vitesse plus rapide dans le sens du retour). Ce principe breveté, apporte une efficacité élevée de saupoudrage pour les poudres ou les granulés, tout en permettant une bonne maîtrise du débit.



***Fine dosing* Saupoudreur linéaire 0409**

MCPI - SAS

Rue des Col Verts - BP 1013 - 74966 MEYTHET Cedex – France

Tel : (33) 04.50.33.90.20 - Fax : (33) 04.50.10.12.96

www.finedosing.fr e-mail : mcpimail@mcpi.fr

Saupoudreur monté sur un chariot en « C » mobile

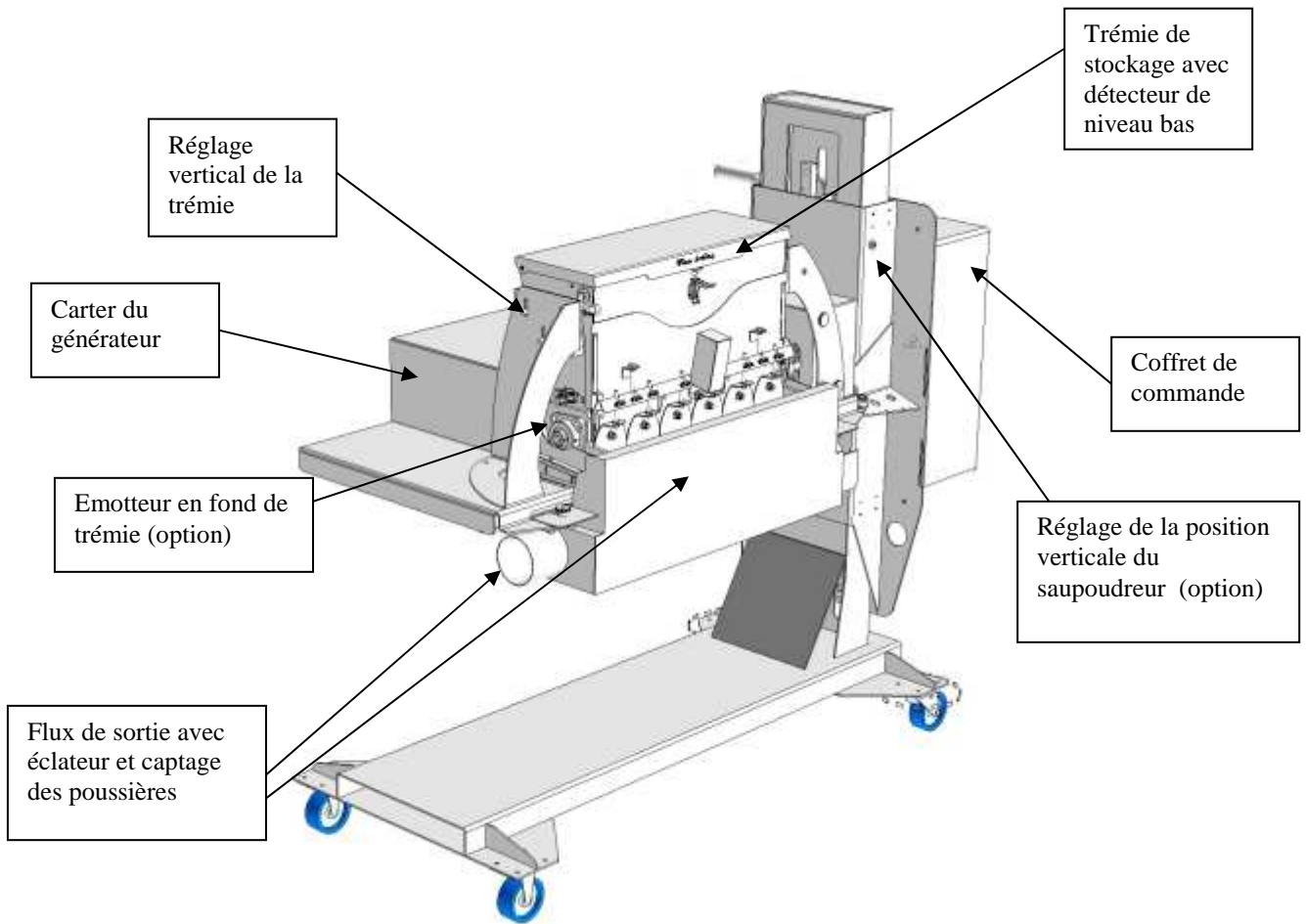

Détail d'ouverture de la face avant pour les opérations d'inspection et de nettoyage

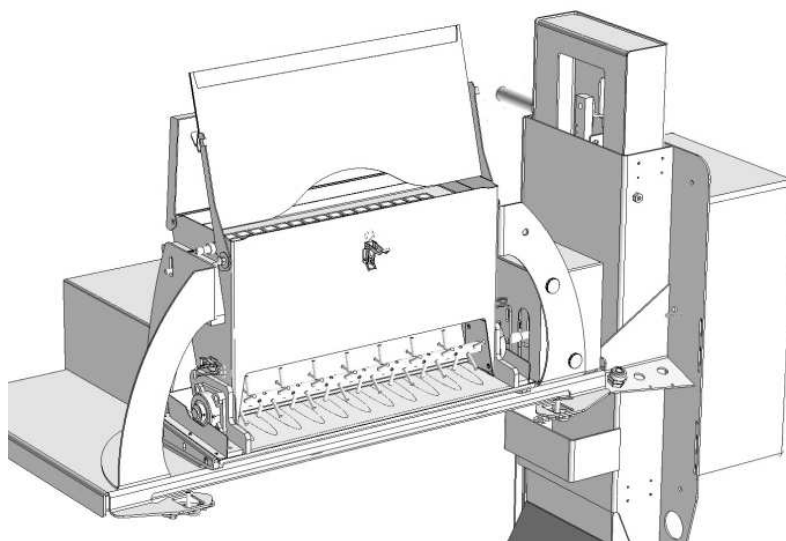

***Fine dosing* Saupoudreur linéaire 0409**

MCPI - SAS

Rue des Col Verts - BP 1013 - 74966 MEYTHET Cedex – France

Tel : (33) 04.50.33.90.20 - Fax : (33) 04.50.10.12.96

www.finedosing.fr e-mail : mcpimail@mcpi.fr

Saupoudreux monté sur châssis fixe

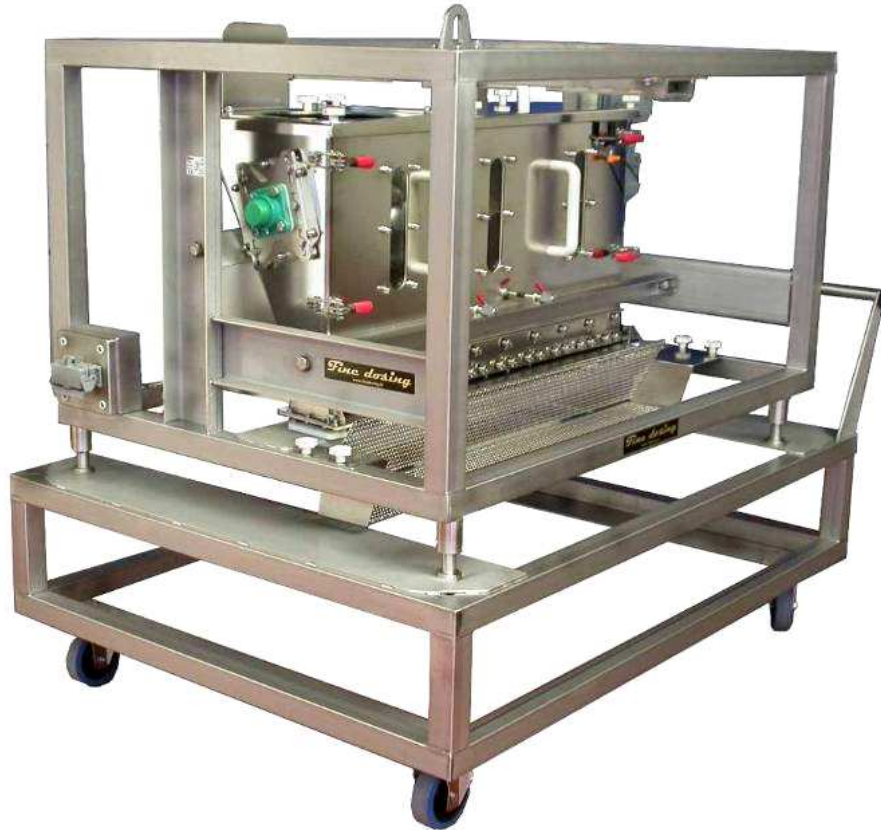

***Fine dosing* Saupoudreux linéaire 0409**

MCPI - SAS

Rue des Col Verts - BP 1013 - 74966 MEYTHET Cedex – France

Tel : (33) 04.50.33.90.20 - Fax : (33) 04.50.10.12.96

www.finedosing.fr e-mail : mcpimail@mcpi.fr